



Stabile Bodenhaftung ganz ohne Bohrung

Maschinen sicher installieren ohne aufwendige Bohrungen in die Bodenplatte mit dem Maschinenfuß MFH ist dies problemlos möglich. Der Fuß haftet dank des rutschfesten Gummibodens selbstständig und bietet sicheren Halt für verschiedenartigste Geräte. Der MFH ist zudem pflegeleicht in der Handhabung: Er lässt sich schnell austauschen, ist höhenverstellbar und durch seine Materialeigenschaften vor schädlichen äußeren Einflüssen bestens geschützt.

Frei stehende Maschinen sicher fixiert.

Der MFH bietet z. B. Halt bei:

- Schleifmaschinen
- Fräsmaschinen
- Schneidmaschinen
- Drehmaschinen
- Pressen

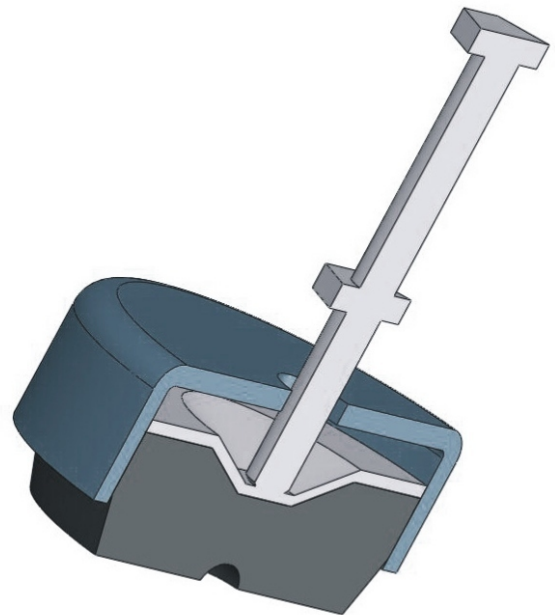

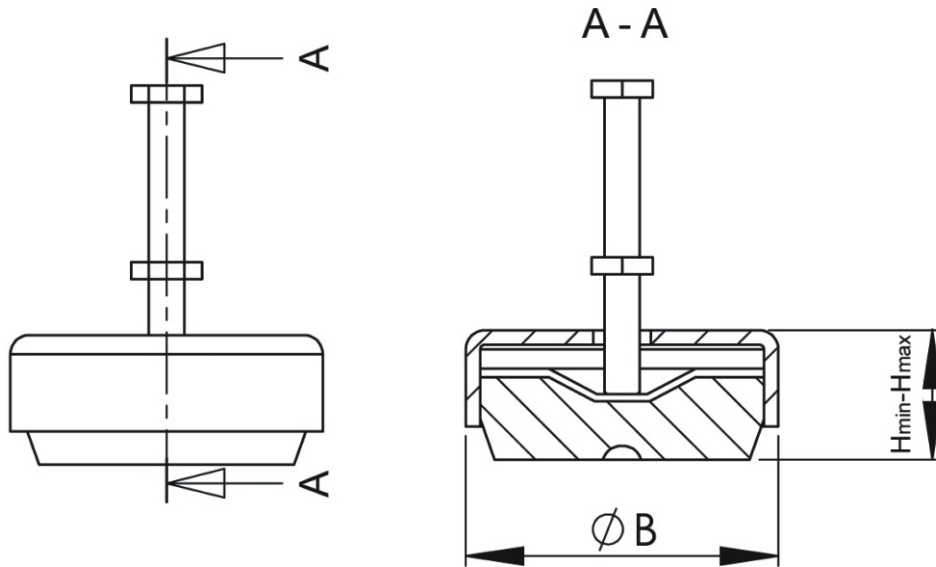

TYP	B (mm)	Hmin (mm)	Hmax (mm)	M	BELASTUNG (KG)
MFH 150	80	25	35	M10	150
MFH 400	90	35	45	M12	400
MFH 600	120	35	47	M12	600
MFH 1000	150	40	52	M16	1000
MFH 3000	200	45	60	M20	3000

Weitere Ausführungen / Längen auf Anfrage !